

Mover® XT / XT2 / XT4 / XT L

(D)

Abstimmung der elektronischen Steuerung mit der Funk-Fernbedienung

Nach dem Austausch der Steuerung **oder** der Fernbedienung müssen diese gemäß nachstehender Anleitung erneut abgestimmt werden.

Überprüfen Sie die Montage gemäß der Einbauanweisung und überzeugen Sie sich, dass die Antriebsrollen **nicht** anliegen. Prüfen Sie den ordnungsgemäßen Anschluss und Zustand der Batterie und dass 12 V an der Steuerung anliegen. Stellen Sie sicher, dass der Wohnwagenstecker in der Sicherheitssteckdose steckt.

i Folgende Anweisungen zuerst vollständig durchlesen, da für die Abstimmung nur ein begrenztes Zeitfenster zur Verfügung steht (ca. 10 Sekunden).

i Für die Betätigung des Rückstellknopfes (k) wird z. B. ein Kugelschreiber oder kleiner Schraubenzieher benötigt.

- Fernbedienung ausschalten.
- Nach dem Einschalten der Steuerung warten (ca. 15 Sekunden) bis die rote LED (j) langsam blinkt.
- Rückstellknopf (k) an der Steuerung drücken bis die rote LED (j) schnell blinkt.
- Anschwenktaste (i) auf der Fernbedienung gedrückt halten und Fernbedienung mit dem Schiebeschalter (a) einschalten. Anschwenktaste (i) loslassen.
- Nach erfolgreicher Abstimmung leuchtet die rote LED (j) der Steuerung und die grüne LED der Fernbedienung (LED 4) dauerhaft.

i Ist die Abstimmung fehlgeschlagen, blinkt die rote LED (j) und der Vorgang muss wiederholt werden.



Bild 1

Gemäß der Gebrauchsanweisung sämtliche Funktionen mehrmals prüfen.

(GB)

Tuning the electronic control unit to the radio remote control

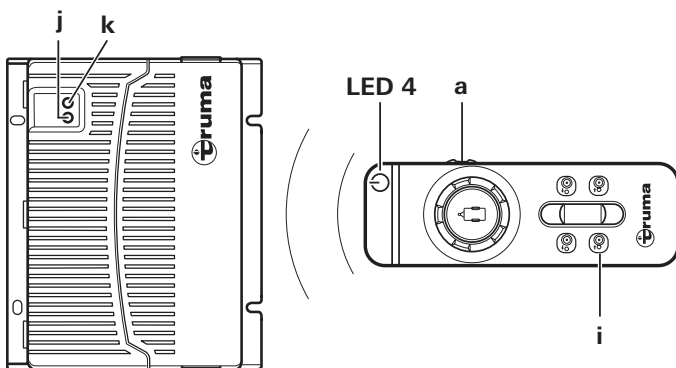
If the control unit **or** the remote control is replaced, they must be tuned to each other again in accordance with the instructions below.

Check that installation has been carried out in accordance with the installation instructions, and make sure that the drive rollers are **not** engaged. Check that the battery is properly connected and in good condition, and that the control unit is being supplied with 12 V. Make sure that the caravan connector is plugged into the safety socket.

i Please read all the following instructions beforehand, as you only have a limited time for tuning (approx. 10 seconds).

i You will need a pen, a small screwdriver or similar to press the reset button (k).

- Switch off the remote control.
- Switch on the control unit and wait for about 15 seconds until the red LED (j) starts flashing slowly.
- Press the reset button (k) on the control unit until the red LED (j) flashes rapidly.
- Hold the swivel in button (i) on the remote control depressed and switch on the remote control with the slide switch (a). Release the swivel in button (i).
- When the devices are tuned, the red LED (j) on the control unit and the green LED on the remote control (LED 4) remain permanently on.

i If tuning was unsuccessful, the red LED (j) flashes and you have to repeat the process.

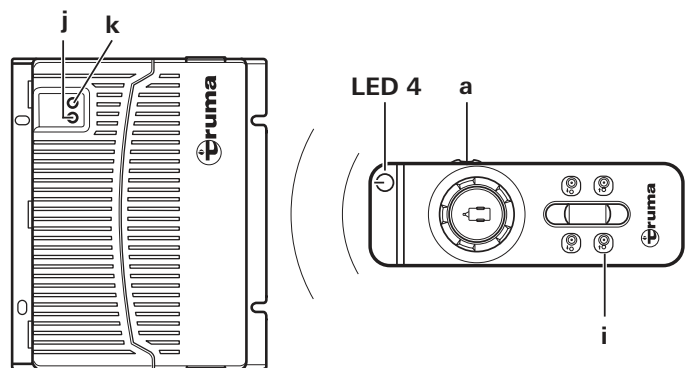

Fig. 1

Check all functions several times in accordance with the operating instructions.

(F) (I) (NL) (DK) (S) (N)

Accord de la commande électronique avec la télécommande radio

Après le remplacement de la commande **ou** de la télécommande, celles-ci doivent être de nouveau accordées conformément aux instructions ci-après.

Vérifiez le montage selon les instructions de montage et assurez-vous que les rouleaux d'entraînement **n'adhèrent pas**. Vérifiez le bon raccordement et le bon état de la batterie, ainsi que la présence d'une tension de 12 V sur la commande. Assurez-vous que la fiche de caravane est enfoncée dans la prise de courant de sécurité.

i Tout d'abord lire entièrement les instructions suivantes, seule une fenêtre de temps limitée étant disponible pour l'accord (environ 10 secondes).

i Utiliser un stylo à bille ou un petit tournevis pour l'actionnement du bouton de remise à zéro (k).

- Mettre la télécommande hors tension.
- Après la mise sous tension de la commande, attendre (environ 15 secondes) jusqu'à ce que la LED rouge (j) clignote lentement.
- Presser le bouton de remise à zéro (k) sur la commande jusqu'à ce que la LED rouge (j) clignote rapidement.
- Maintenir enfoncée la touche de plaquage (i) sur la télécommande et mettre sous tension la télécommande avec l'interrupteur à coulisse (a). Relâcher la touche de plaquage (i).
- Une fois l'accord effectué, la LED rouge (j) de la commande et la LED verte de la télécommande (LED 4) sont allumées en continu.

i En cas d'échec de l'accord, la LED rouge (j) clignote et l'opération doit être répétée.

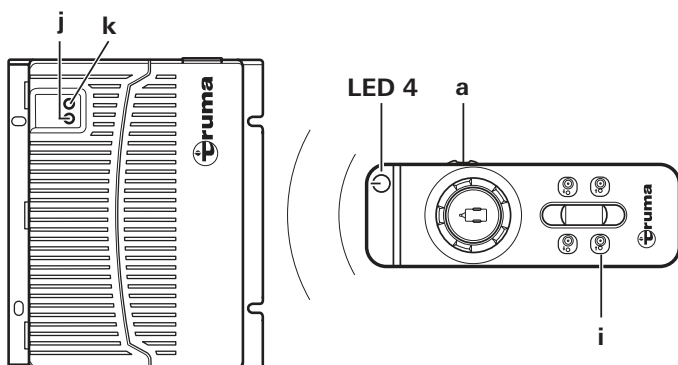

Figure 1

Vérifier toutes les fonctions plusieurs fois conformément au mode d'emploi.

Sintonizzazione della centralina di comando elettronica con il radiotelecomando

Dopo la sostituzione della centralina di comando **o** del telecomando, questi devono essere nuovamente sintonizzati in base alle seguenti istruzioni.

Verificare il montaggio in base alle istruzioni di montaggio e accertarsi che **non** siano presenti i rulli di trasmissione. Controllare il corretto collegamento e lo stato della batteria e che nella centralina di comando siano presenti 12 V. Accertarsi che la spina del caravan sia inserita nella presa di sicurezza.

i Leggere prima interamente le seguenti istruzioni perché la finestra temporale disponibile per la sintonizzazione è limitata (circa 10 secondi).

i Per premere il pulsante di ripristino (k) occorre ad es. una penna a sfera o un piccolo cacciavite.

- Spegner il telecomando.
- Dopo l'accensione della centralina, attendere (circa 15 secondi) finché il LED rosso (j) lampeggia lentamente.
- Premere il pulsante di ripristino (k) sulla centralina finché il LED rosso (j) lampeggia velocemente.
- Tenere premuto il tasto di avvicinamento (i) sul telecomando e accendere il telecomando con l'interruttore a scorrimento (a). Rilasciare il tasto di avvicinamento (i).
- Se la sintonizzazione è riuscita, il LED rosso (j) della centralina e il LED verde del telecomando (LED 4) sono accesi fissi.

i Se la sintonizzazione non è riuscita, il LED rosso (j) lampeggia e occorre ripetere il procedimento.



Figura 1

Controllare più volte tutte le funzioni in base alle istruzioni per l'uso.

Elektronische besturing en draadloze afstandsbediening op elkaar afstemmen

Na vervanging van de besturing **of** de afstandsbediening moeten deze volgens onderstaande instructie opnieuw op elkaar worden afgestemd.

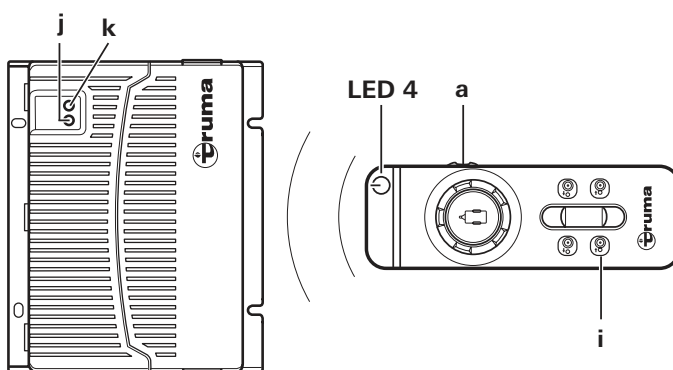
Controleer de montage volgens de inbouwhandleiding en overtuig u ervan dat de aandrijffrollen **niet** aanliggen. Controleer de correcte aansluiting, staat van de accu en dat 12 V bij de besturing aanwezig is. Zorg ervoor dat de caravanstekker in het veiligheidsstopcontact is gestoken.

i Lees de volgende aanwijzingen eerst volledig door, omdat voor de afregeling slechts beperkte tijd ter beschikking staat (ca. 10 seconden).

i Voor het bedienen van de resetknop (k) is een balpen of een kleine schroevendraaier nodig.

- Afstandsbediening uitschakelen.
- Na het inschakelen van de besturing wachten (ca. 15 seconden) tot de rode LED (j) langzaam knippert.
- Houd de resetknop (k) op de besturing ingedrukt tot de rode LED (j) snel knippert.
- De aanzetknop (i) op de afstandsbediening ingedrukt houden en de afstandsbediening met de schuifschakelaar (a) inschakelen. De aanzetknop (i) loslaten.
- Na een geslaagde afregeling branden de rode LED (j) van de besturing en de groene LED van de afstandsbediening (LED 4) continu.

i Is de afregeling mislukt, dan knippert de rode LED (j) en moeten de voorgaande stappen worden herhaald.

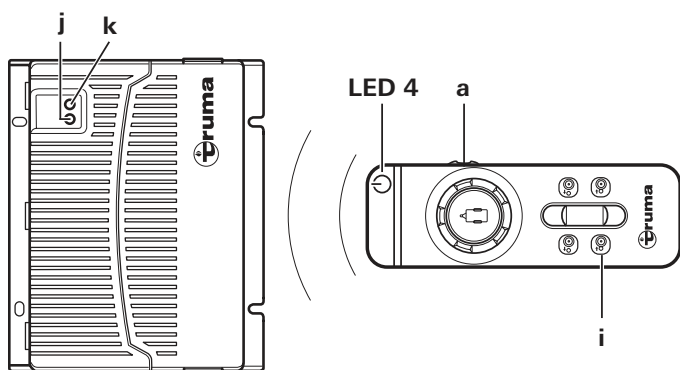

Afbeelding 1

Volgens de gebruiksaanwijzing alle functies meerdere malen controleren.

Indstilling af den elektroniske styring med den trådløse fjernbetjening

Efter udskiftning af styringen **eller** fjernbetjeningen skal disse indstilles på ny iht. nedenstående vejledning.

Kontroller, at monteringen er udført iht. monteringsanvisningen, og at rullerne **ikke** ligger tæt. Kontroller, at batteriets tilslutning og tilstand er korrekt og at der er 12 V på styringen. Kontroller, at campingvognens stik er sat i sikkerhedsstikdåsen.

i Læs først alle de følgende anvisninger, da der kun er et begrænset tidsrum (ca. 10 sekunder) til rådighed til tilpasningen.

i Til aktivering af tilbagestillingsknappen (k) skal der f.eks. anvendes en kuglepen eller en lille skruetrækker.

- Sluk fjernbetjeningen.
- Efter tilkobling af styringen skal du vente (ca. 15 sekunder), indtil den røde LED (j) blinker langsomt.
- Tryk på tilbagestillingsknappen (k) ved styringen, indtil den røde LED (j) blinker hurtigt.
- Hold tilkoblingsknappen (i) på fjernbetjeningen nede, og tænd fjernbetjeningen med skydekontakten (a). Slip tilkoblingsknappen (i).
- Efter vellykket tilpasning lyser styringens røde LED (j) og fjernbetjeningens grønne LED (LED 4) konstant.

i Hvis tilpasningen mislykkedes, blinker den røde LED (j) og processen skal gentages.

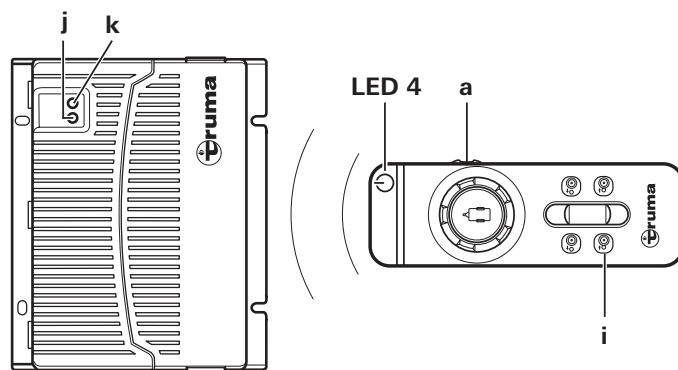

Fig. 1

Kontroller samtlige funktioner flere gange iht. brugsanvisningen.

Avstämning av den elektroniska styrenheten och fjärrkontrollen

Om styrenheten **eller** fjärrkontrollen har bytts ut måste de stämmas av på nytt enligt följande anvisning.

Kontrollera monteringen enligt monteringsanvisningen och försäkra dig om att drivhjulen **inte** ligger an. Kontrollera att anslutningen och batteriets tillstånd är korrekt och att 12 V ligger an på styrenheten. Förvissa dig om att husvagnens stickkontakt sitter i säkerhetsuttaget.

- i** Läs först noga igenom nedanstående anvisningar, eftersom det endast finns ett litet tidsfönster för avstämning (ca 10 sekunder).
- i** För återställningsknappens (k) manövrering krävs t.ex. en kulspeppenna eller en liten skruvmejsel.
 - Stäng av fjärrkontrollen.
 - Vänta efter styrenhetens tillkoppling (ca 15 sekunder) tills den röda lysdioden (j) blinkar långsamt.
 - Tryck på återställningsknappen (k) på styrenheten tills den röda lysdioden (j) blinkar snabbt.
 - Håll framsvängningsknappen (i) på fjärrkontrollen intryckt och sätt på den med skjutbrytaren (a). Släpp framsvängningsknappen (i).
 - Efter avslutad avstämning lyser den röda lysdioden (j) på styrenheten och den gröna lysdioden på fjärrkontrollen (LED 4) konstant.

i Har avstämningen misslyckats, blinkar den röda lysdioden (j) och proceduren måste upprepas.



Bild 1

Kontrollera samtliga funktioner flera gånger enligt bruksanvisningen.

Tilpasse den elektroniske styringen til fjernkontrollen.

Etter utskifting av styringen **eller** fjernkontrollen må disse tilpasses hverandre igjen som beskrevet nedenfor.

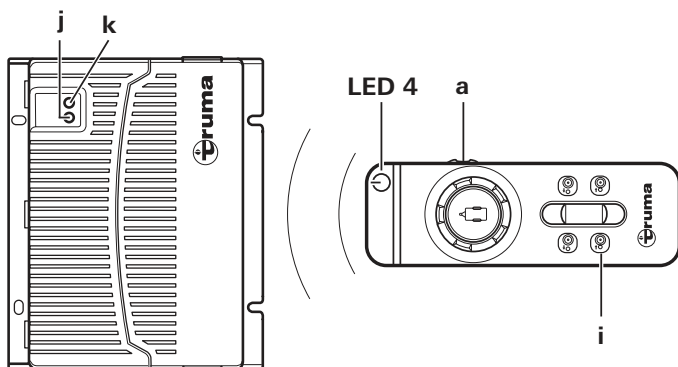
Kontroller monteringen i henhold til monteringsanvisningen og forviss deg om at drivrullene **ikke** ligger inntil dekkene. Kontroller at batteriet er koblet til som det skal, at det er i god stand, og at styringen forsynes med en spenning på 12 V. Kontroller at støpselet til campingvognen er satt inn i sikkerhetskontakten.

- i** Følgende anvisninger må først leses i sin helhet siden tilpasningen må skje i løpet av et begrenset tidsrom (ca. 10 sekunder).
- i** Til betjening av reset-knappen (k) behøver du f.eks. en kulepenn eller en liten skrutrekker.
 - Slå av fjernkontrollen.
 - Etter at styringen er slått på, må du vente (ca. 15 sekunder) til den røde LED-en (j) blinker langsomt.
 - Trykk på reset-knappen (k) på styringen til den røde LED-en (j) blinker raskt.
 - Hold svingbryteren (i) på fjernkontrollen inne og slå på fjernkontrollen med skyvebryteren (a). Slipp svingbryteren (i).
 - Etter at tilpasningen er utført, lyser den røde LED-en (j) på styringen og den grønne LED-en på fjernkontrollen (LED 4) lyser kontinuerlig.
- i** Dersom tilpasningen ikke kunne utføres, blinker den røde LED-en (j) og prosessen må foretas på nytt.

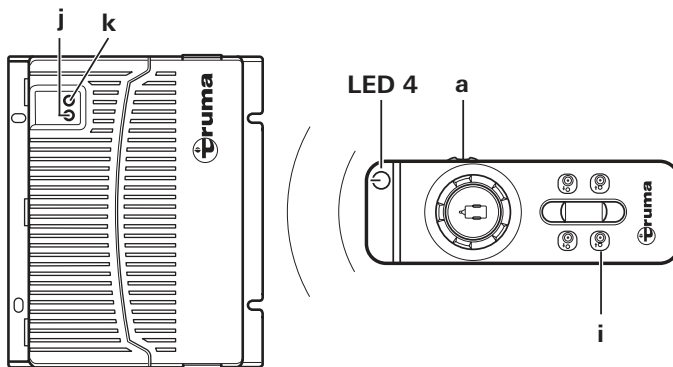

Bilde 1

Kontroller alle funksjoner flere ganger som beskrevet i bruksanvisningen.